





ZNAKA ZA START I CILJ

 Start	<p>Znak se postavlja kao prvi znak na stazi i označava početak natjecateljske staze. Mjerenje vremena počinje kada vođač i pas prođu znak, odnosno startnu crtu.</p>
 Cilj	<p>Znak se postavlja kao krajnji znak na stazi i označava kraj natjecateljske staze. Mjerenje vremena završava kada vođač i pas prođu oznaku, odnosno ciljnu crtu.</p>

ZNAKOVI ZA VJEŽBE RAZREDA RO-I

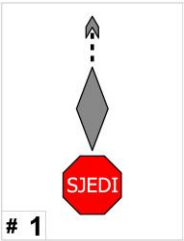
(vježbe od broja 1 do broja 30)

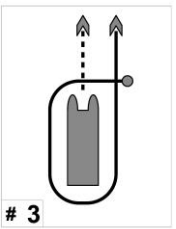
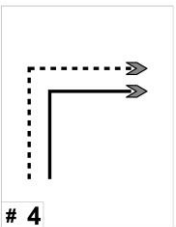
 <p># 1</p> <p>Oznaka vježbe na stazi: #1 sjedi – stoj - naprijed</p>	<h3>1. Sjedi - Stoj</h3> <p>Pas hoda uz nogu vodiča do znaka. Vodič se zaustavlja. Pas prvo sjedne zatim na vodičevu naredbu ustane i stoji na mjestu. Vodič s psom iz stojećeg položaja, uz nogu, nastavlja prema sljedećoj vježbi.</p>
 <p># 2</p> <p>Oznaka vježbe na stazi: #2 lezi – sjedi - naprijed</p>	<h3>2. Lezi – Sjedi</h3> <p>Pas hoda uz nogu vodiča do znaka. Vodič se zaustavlja te daje naredbu psu da legne. Zatim iz ležećeg položaja, na naredbu, sjeda. Pas pri polijeganju ne smije zauzeti neki drugi položaj (npr. sjesti), a iz pozicije „leži“ ne smije ustati pa onda sjesti. Vodič s psom iz sjedećeg položaja, uz nogu, nastavlja prema sljedećoj vježbi.</p>
 <p># 3</p> <p>Oznaka vježbe na stazi: #3 lezi – oko psa - naprijed</p>	<h3>3. Lezi – krug oko psa</h3> <p>Pas hoda uz nogu vodiča do znaka. Vodič se zaustavlja te daje naredbu psu da legne i čeka. Vodič hoda oko psa u smjeru suprotnom kazaljke na satu, vraća se u prvotni položaj i s psom iz ležećeg položaja, uz nogu, nastavlja prema sljedećoj vježbi. Pas pri polijeganju ne smije zauzeti neki drugi položaj (npr. sjesti) i tijekom cijele vježbe mora ostati ležati.</p>
 <p># 4</p> <p>Oznaka vježbe na stazi: #4 desno skretanje*</p>	<h3>4. Skretanje za 90° u desno*</h3> <p>Pas hoda uz nogu vodiča do znaka. Vodič kod znaka skreće desno pod kutem od 90 ° i nastavlja se kretati u novom smjeru. Pas ga prati cijelo vrijeme uz nogu.</p>

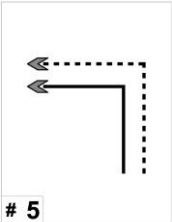
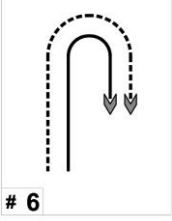
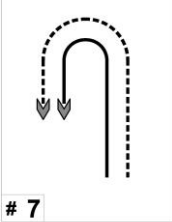
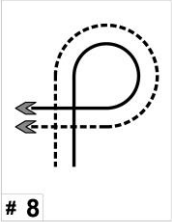
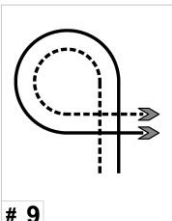

KATALOG ZNAKOVA

Vježbe označene zvjezdicom (*) mogu se ponavljati na stazi.

 <p># 5</p> <p>Oznaka vježbe na stazi: #5 lijevo skretanje*</p>	5. Skretanje za 90° u lijevo* <p>Pas hoda uz nogu vodiča do znaka. Vodič kod znaka skreće lijevo pod kutem od 90 ° i nastavlja se kretati u novom smjeru. Pas ga prati cijelo vrijeme uz nogu.</p>
 <p># 6</p> <p>Oznaka vježbe na stazi: #6 okret desno</p>	6. Skretanje za 180° u desno <p>Pas hoda uz nogu vodiča do znaka. Vodič se kod znaka na mjestu okreće za 180 ° u desno i nastavlja se kretati u smjeru odakle je došao. Pas ga prati cijelo vrijeme uz nogu. Skretanje se izvodi tako da vodič i pas mogu nastaviti kretanje prema sljedećem znaku.</p>
 <p># 7</p> <p>Oznaka vježbe na stazi: #7 okret lijevo</p>	7. Skretanje za 180° u lijevo <p>Pas hoda uz nogu vodiča do znaka. Vodič se kod znaka na mjestu okreće za 180 ° u lijevo i nastavlja se kretati u smjeru odakle je došao. Pas ga prati cijelo vrijeme uz nogu. Skretanje se izvodi tako da vodič i pas mogu nastaviti kretanje prema sljedećoj vježbi.</p>
 <p># 8</p> <p>Oznaka vježbe na stazi: #8 270° desno</p>	8. Skretanje za 270° u desno <p>Pas hoda uz nogu vodiča do znaka. Vodič se kod znaka na mjestu okreće za 270° (3/4 kruga) u desno i nastavlja se kretati u novom smjeru. Pas ga prati uz nogu. Skretanje se izvodi na desno, a nastavak staze je lijevo od smjera dolaska na vježbu.</p>
 <p># 9</p> <p>Oznaka vježbe na stazi: #9 270° lijevo</p>	9. Skretanje za 270° u lijevo <p>Pas hoda uz nogu vodiča do znaka. Vodič se kod znaka na mjestu okreće za 270 ° (3/4 kruga) u lijevo i nastavlja se kretati u novom smjeru. Pas ga prati uz nogu. Skretanje se izvodi u lijevo, a nastavak staze je desno od smjera dolaska na vježbu.</p>

KATALOG ZNAKOVA

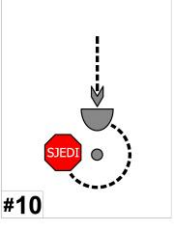
Vježbe označene zvjezdicom (*) mogu se ponavljati na stazi.

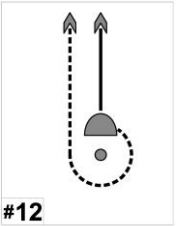
 <p>#10 Oznaka vježbe na stazi: #10 oko vodiča*</p>	<p>10. Zaključak - oko vodiča*</p> <p>Vodič daje naredbu psu da zauzme poziciju uz nogu tako da s desne strane obiđe vodiča iza leđa i sjedne.</p> <p>U RO-IV razredu znak se može koristiti za promjenu strane.</p>
 <p>#11 Oznaka vježbe na stazi: #11 lijevo uz*</p>	<p>11. Zaključak u lijevo *</p> <p>Vodič naređuje psu da zauzme poziciju uz nogu tako da se okrene vodiču s lijeve strane.</p> <p>Dozvoljena je i "flip" izvedba zaključka (pas skoči u zrak, u skoku se okrene i sjedne u osnovni položaj, uz nogu vodiča).</p> <p>U RO-IV razredu znak se može koristiti za promjenu strane.</p>
 <p>#12 Oznaka vježbe na stazi: #12 doći – oko vodiča - naprijed</p>	<p>12. Doći u hod, oko vodiča i naprijed</p> <p>Pas hoda uz nogu vodiča do znaka.</p> <p>Vodič se kod znaka zaustavlja i daje naredbu psu da sjedne ispred njega. Kad vodič stane pas treba produžiti još nekoliko koraka naprijed (pri tome se ne smije zaustaviti niti sjesti) te se zatim okrenuti prema vodiču i sjesti ispred njega.</p> <p>Prilikom opoziva psa vodič smije napraviti 1-3 koraka unazad tako da omogući psu da se okrene prema njemu. Vodič ne smije skrenuti u stranu ili stati ispred psa; pas mora sjesti točno ispred vodiča.</p> <p>U završnom dijelu vježbe vodič daje naredbu psu da zauzme poziciju uz nogu tako da s desne strane obiđe vodiča iza leđa. Kad dođe u poziciju uz nogu vodiča, pas ne smije sjesti niti se zaustaviti nego se mora s vodičem nastaviti kretati naprijed, uz nogu, prema sljedećoj vježbi.</p> <p>U RO-IV razredu znak se može koristiti za promjenu strane.</p>

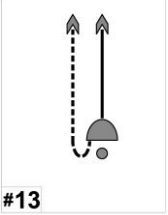
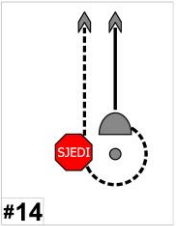

KATALOG ZNAKOVA

Vježbe označene zvjezdicom (*) mogu se ponavljati na stazi.

 <p>#13</p> <p>Oznaka vježbe na stazi: #13 doći – lijevo uz + naprijed</p>	<h3>13. Doći u hodu, u lijevo i naprijed</h3> <p>Pas hoda uz nogu vodiča do znaka. Vodič se kod znaka zaustavlja i daje naredbu psu da sjedne ispred njega. Kad vodič stane pas treba produžiti još nekoliko koraka naprijed (pri tome se ne smije zaustaviti niti sjesti) te se zatim okrenuti prema vodiču i sjesti ispred njega.</p> <p>Prilikom opoziva psa vodič smije napraviti 1-3 koraka unazad tako da omogući psu da se okrene prema njemu. Vodič ne smije skrenuti u stranu ili stati ispred psa; pas mora sjesti točno ispred vodiča.</p> <p>U završnom dijelu vježbe vodič daje naredbu psu da zauzme poziciju uz nogu tako da se okrene vodiču s lijeve strane. Kada zauzme poziciju uz nogu pas ne smije sjesti nego se mora s vodičem nastaviti kretati naprijed, uz nogu, prema sljedećoj vježbi.</p> <p>U RO-IV razredu znak se može koristiti za promjenu strane.</p>
 <p>#14</p> <p>Oznaka vježbe na stazi: #14 doći – oko vodiča + sjedi – naprijed</p>	<h3>14. Doći u hodu, oko vodiča, sjedi uz nogu</h3> <p>Pas hoda uz nogu vodiča do znaka. Vodič se kod znaka zaustavlja i daje naredbu psu da sjedne ispred njega. Kad vodič stane pas treba produžiti još nekoliko koraka naprijed (pri tome se ne smije zaustaviti niti sjesti) te se zatim okrenuti prema vodiču i sjesti ispred njega.</p> <p>Prilikom opoziva psa vodič smije napraviti 1-3 koraka unazad tako da omogući psu da se okrene prema njemu. Vodič ne smije skrenuti u stranu ili stati ispred psa; pas mora sjesti točno ispred vodiča.</p> <p>U završnom dijelu vježbe vodič daje naredbu psu da zauzme poziciju uz nogu tako da s desne strane obiđe vodiča iza leđa i sjedne. Vodič s psom iz sjedećeg položaja, uz nogu, nastavlja prema sljedećoj vježbi.</p> <p>U RO-IV razredu znak se može koristiti za promjenu strane.</p>

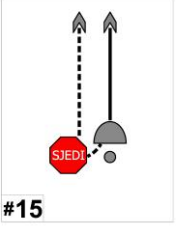

KATALOG ZNAKOVA

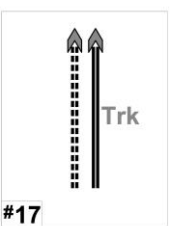
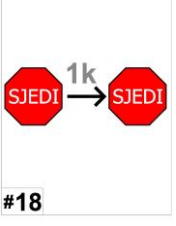
Vježbe označene zvjezdicom (*) mogu se ponavljati na stazi.

 <p>#15</p> <p>Oznaka vježbe na stazi: #15 dođi – lijevo uz + sjedi – naprijed</p>	<h3>15. Dođi u hodu, lijevo sjedi uz nogu</h3> <p>Pas hoda uz nogu vodiča do znaka. Vodič se kod znaka zaustavlja i daje naredbu psu da sjedne ispred njega. Kad vodič stane pas treba produžiti još nekoliko koraka naprijed (pri tome se ne smije zaustaviti niti sjesti) te se zatim okrenuti prema vodiču i sjesti ispred njega.</p> <p>Prilikom opoziva psa vodič smije napraviti 1-3 koraka unazad tako da omogući psu da se okrene prema njemu. Vodič ne smije skrenuti u stranu ili stati ispred psa; pas mora sjesti točno ispred vodiča.</p> <p>U završnom dijelu vježbe vodič daje naredbu psu da zauzme poziciju uz nogu tako da se okrene vodiču s lijeve strane i sjedne. Vodič s psom iz sjedećeg položaja, uz nogu, nastavlja prema sljedećoj vježbi.</p> <p>U RO-IV razredu znak se može koristiti za promjenu strane.</p>
 <p>#16</p> <p>Oznaka vježbe na stazi: #16 polako</p>	<h3>16. Usporeni hod</h3> <p>Pas hoda uz nogu vodiča do znaka. Vodič usporava i kreće se tako da je kretanje vidljivo sporije od normalnog. Pas prati vodiča cijelo vrijeme uz nogu.</p>
 <p>#17</p> <p>Oznaka vježbe na stazi: #17 trk</p>	<h3>17. Trčanje</h3> <p>Pas hoda uz nogu vodiča do znaka. Vodič ubrzava korak u lagano trčanje tako da je kretanje vidljivo brže od normalnog hoda. Pas prati cijelo vrijeme uz nogu. Vodič se mora kretati (trčati) takvom brzinom da pas dok ga prati potrči (barem u kasu).</p>
 <p>#18</p> <p>Oznaka vježbe na stazi: #18 sjedi – 1 korak desno - sjedi</p>	<h3>18. Sjedi, jedan korak u desno, sjedi</h3> <p>Pas hoda uz nogu vodiča do znaka. Vodič se zaustavlja. Pas na naredbu sjedne.</p> <p>Vodič radi jedan korak s desnom nogom u desno i priključuje lijevu nogu tako da ga pas prati u položaju uz nogu.</p> <p>U idealnom slučaju pas poprečnim križanjem prednjih i stražnjih nogu u isto vrijeme s vodičem pravi pomak u desno i zauzima sjedeći položaj. Vodič s psom iz sjedećeg položaja, uz nogu, nastavlja prema sljedećoj vježbi.</p>

KATALOG ZNAKOVA

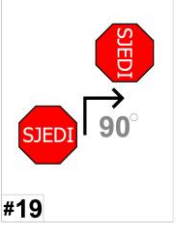
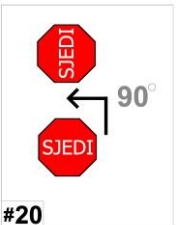
Vježbe označene zvjezdicom (*) mogu se ponavljati na stazi.

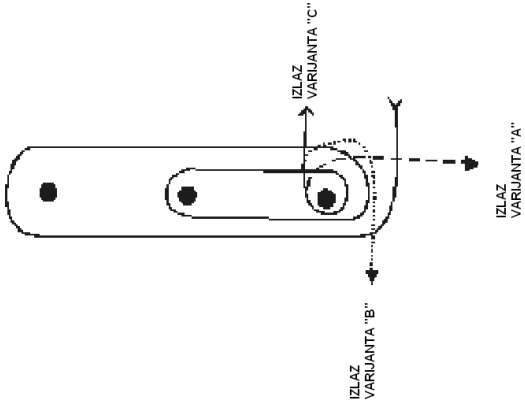
 <p>#19</p> <p>Oznaka vježbe na stazi: #19 sjedi – 90° desno - sjedi</p>	19. Sjedi, skretanje na mjestu za 90° u desno – sjedi <p>Pas hoda uz nogu vođača do znaka. Vođač se zaustavlja. Pas na naredbu sjedne. Vođač se na mjestu okreće za 90° u desno i stane. Pas se okreće istovremeno s vođačem i sjeda kad vođač stane. Vođač s psom iz sjedećeg položaja, uz nogu, nastavlja prema sljedećoj vježbi.</p>
 <p>#20</p> <p>Oznaka vježbe na stazi: #20 sjedi – 90° lijevo - sjedi</p>	20. Sjedi, skretanje na mjestu za 90° u lijevo – sjedi <p>Pas hoda uz nogu vođača do znaka. Vođač se zaustavlja. Pas na naredbu sjedne. Vođač se na mjestu okreće za 90° u lijevo i stane. Pas se okreće istovremeno s vođačem i sjeda kad vođač stane. Vođač s psom iz sjedećeg položaja, uz nogu, nastavlja prema sljedećoj vježbi.</p>
 <p>#21</p> <p>Oznaka vježbe na stazi: #21 spirala u desno</p>	21. Spirala u desno <p>Iza znaka su postavljena tri čunjića u ravnoj liniji na međusobnoj udaljenosti oko 1,50 m. Vođač se kreće oko čunjića s desne strane (u smjeru kazaljke na satu). Vođač i pas hodaju od prvog do trećeg čunjića, obilaze ga i vraćaju se do prvog, obilaze oko njega i ponovno se vraćaju do prvog te na kraju obilaze prvi čunjić u punom krugu. Svaki obilazak kreće od prvog postavljenog čunjića.</p> <p>Smjer izlaska iz spirale je u smjeru sljedeće vježbe kako je prikazano na crtežu:</p> 

KATALOG ZNAKOVA

Vježbe označene zvjezdicom (*) mogu se ponavljati na stazi.

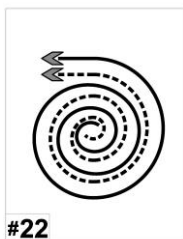

#22

Oznaka vježbe na stazi:

**#22
spirala u lijevo**

22. Spirala u lijevo

Iza znaka su postavljena tri čunjića u ravnoj liniji na međusobnoj udaljenosti oko 1,50 m. Vodič se kreće oko čunjića s lijeve strane (u suprotnom smjeru kazaljke na satu). Vodič i pas hodaju od prvog do trećeg čunjića, obilaze ga i vraćaju se do prvog, obilaze oko prvog i nastavljaju do drugog čunjića, obilaze oko njega i ponovno se vraćaju do prvog te na kraju obilaze prvi čunjić u punom krugu. Svaki obilazak kreće od prvog postavljenog čunjića.

Smjer izlaska iz spirale je u smjeru sljedeće vježbe kako je to prikazano na crtežu:

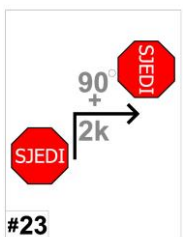
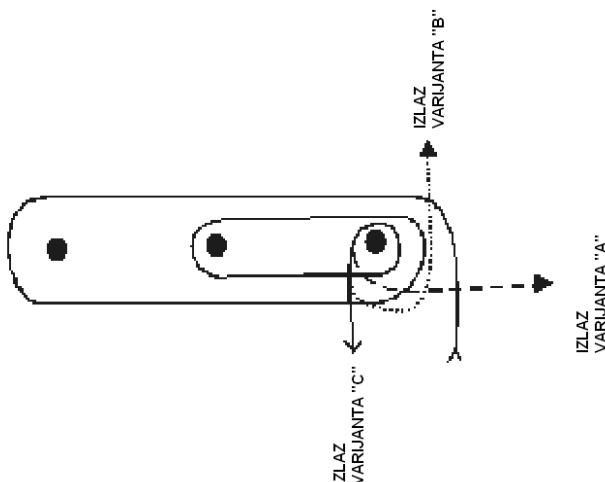

#23

Oznaka vježbe na stazi:

**#23
sjedi - 90° desno + 2 k -
sjedi**



23. Sjedi – skretanje 90° u desno – naprijed 2 koraka - sjedi

Pas hoda uz nogu vodiča do znaka. Vodič se zaustavlja. Pas na naredbu sjedne. Vodič se na mjestu okreće za 90° u desno te sa svakom nogom napravi po jedan korak i opet stane. Kada započinje s hodanjem vodič daje naredbu psu da ga prati uz nogu, a kada se vodič zaustavi, pas mora ponovno sjesti. Pas ne smije sjesti prije nego vodič, nakon okreta, napravi dva koraka.

Vodič s psom iz sjedećeg položaja, uz nogu, nastavlja prema sljedećoj vježbi.

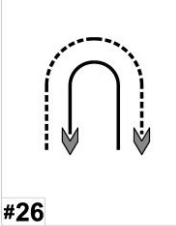
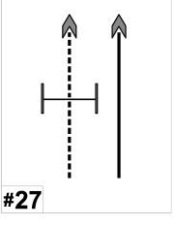

KATALOG ZNAKOVA

Vježbe označene zvjezdicom (*) mogu se ponavljati na stazi.

 <p>#24</p> <p>Oznaka vježbe na stazi: #24 vijuganje osmice</p>	<h3>24. Vijuganje u osmicama između čunjića</h3> <p>Četiri čunjića su postavljena u ravnoj liniji, na međusobnoj udaljenosti od 1,50 - 2,00 m. Ulazak u vijuganje je između prvog i drugog čunjića tako da je prvi čunjić s vodičeve lijeve strane. Pas i vodič vijugaju između čunjića, običu zadnjeg te se vraćaju vijuganjem na početak. Smjer izlaska je u smjeru sljedeće znaka za vježbu.</p>
 <p>#25</p> <p>Oznaka vježbe na stazi: #25 tunel</p>	<h3>25. Tunel</h3> <p>Pas hoda uz nogu vodiča do znaka. Vodič se pred tunelom zaustavlja i pas na naredbu sjeda. Na naredbu pas prolazi kroz tunel, a vodič pokraj tunela. Na kraju tunela vodič može napraviti još dva-tri koraka da mu se pas pridruži i kad se vodič zaustavi pas treba sjesti uz vodiča. U slučaju da je pas brži od vodiča ne smatra se pogreškom da pas po izlasku iz tunela sjedne i pričekava da mu se vodič pridruži. Vodič s psom iz sjedećeg položaja, uz nogu, nastavlja prema sljedećoj vježbi.</p>
 <p>#26</p> <p>Oznaka vježbe na stazi: #26 okret okolo</p>	<h3>26. Klasični okret oko vodiča u hodu</h3> <p>Pas hoda uz nogu vodiča do znaka. Ispred znaka se vodič okreće u smjeru suprotnom od psa za pola kruga odnosno 180°, a pas u isto vrijeme obilazi oko vodiča s vanjske strane te mu se nakon okreta pridružuje u položaju uz nogu. Nakon okreta vodič i pas bez zaustavljanja nastavljaju u suprotnom smjeru odakle su došli. Skretanje se izvodi tako da vodič i pas mogu nastaviti kretanje prema sljedećoj vježbi.</p>
 <p>#27</p> <p>Oznaka vježbe na stazi: #27 visinska prepreka</p>	<h3>27. Visinska prepreka</h3> <p>Pas hoda uz nogu vodiča do znaka. Vodič se s psom kreće prema visinskoj prepreci. Iza znaka na naredbu vodiča pas se udaljava i preskače prepreku, a vodič se nastavlja kretati pravocrtno. Nakon preskoka pas se vraća u početni položaj, uz nogu vodiča.</p>

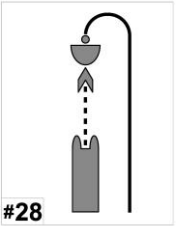
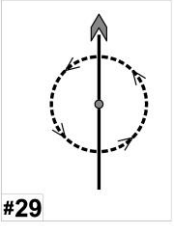

KATALOG ZNAKOVA

Vježbe označene zvjezdicom (*) mogu se ponavljati na stazi.

 <p>#28 Oznaka vježbe na stazi: #28 opoziv</p>	<p>28. Opoziv</p> <p>Pas hoda uz nogu vodiča do znaka. Vodič se zaustavlja te daje naredbu psu da legne i čeka. Vodič se bez sučevog znaka udaljava od psa za približno 10 koraka. Okrene se prema psu i bez čekanja na sučeva znak poziva psa da sjedne ispred njega. Pas mora sjesti ispred vodiča tako da vodič može dotaknuti pseću ogrlicu ili glavu. Vježba time završava, ali uz ovu vježbu slijedi jedan od zaključaka.</p>
 <p>#29 Oznaka vježbe na stazi: #29 unazad oko vodiča</p>	<p>29. Unazad oko vodiča</p> <p>Pas hoda uz nogu vodiča do znaka. Vodič se zaustavlja i daje naredbu psu da napravi puni krug unazad u neposrednoj blizini vodiča te se vrati u početni položaj uz nogu. Pas pri izvođenju vježbe ne smije sjesti. Vodič s psom iz stojećeg položaja, uz nogu, nastavlja prema sljedećoj vježbi.</p>
 <p>#30 Oznaka vježbe na stazi: #30 stol</p>	<p>30. Stol</p> <p>Pas hoda uz nogu vodiča do znaka. Vodič se zaustavlja u neposrednoj blizini znaka, a pas na naredbu sjeda. Stol je udaljen približno 7,00 m od znaka. Na naredbu vodiča, pas odlazi od vodiča i skače na stol. Na naredbu vodiča zauzima položaj sjedi ili leži. U nižim razredima vodič svojevóljno odlučuje o položaju. U višim razredima, prije izlaska psa i vodiča na teren, sudac daje uputu o poziciji koju pas treba zauzeti na stolu.</p> <p>Na opoziv, pas se vraća vodiču i sjeda ispred njega. Vježba time završava, ali uz ovu vježbu slijedi jedan od zaključaka.</p>

ZNAKOVI ZA VJEŽBE RAZREDA RO-II

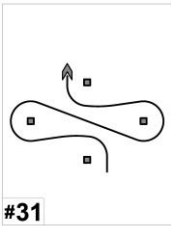
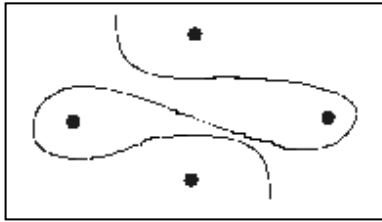
(vježbe od broja 1 do broja 45)

 <p>#31</p> <p>Oznaka vježbe na stazi: #31 unakrsno osmice</p>	<h3>31. Unakrsno vijuganje u osmici</h3> <p>U vježbi se za ometanje koriste rekviziti; hrana ili igračke. Ako se koristi hrana ona treba psu biti smještena u četiri mrežicom pokrivene posudice, kako bi onemogućile psa da se nagradi napuštanjem pozicije uz nogu. Ako se koriste četiri igračke, približna dimenzija svake igračke treba biti 15*15 cm.</p> <p>Rekviziti su raspoređeni u obliku romba. Duža dijagonala među rekvizitima je približno 3,0-3,5 m, a kraća 1,5 m. Vodič s psom ulazi među rekvizite kako je to prikazano na znaku.</p>  <p>Vodič i pas po ulasku u romb skreću lijevo prema rekvizitu na kraju dulje dijagonale, obilaze ga s vanjske strane te na isti način kretanjem u obliku osmice zaobilaze rekvizit na suprotnoj strani. Pas i vodič izlaze iz romba tako da zadnji rekvizit obiđu s lijeve strane.</p> <p>Tokom izvođenja vježbe pas ne smije sjesti niti se zaustaviti nego ostati vodiču uz nogu. Kretanje nastavlja prema sljedećoj vježbi.</p>
 <p>#32</p> <p>Oznaka vježbe na stazi: #32 klackalica</p>	<h3>32. Klackalica</h3> <p>Vodič s psom priđe klackalici, pas se popne i hoda po klackalici tako da je u ravnini s vodičem. Otprilike na sredini klackalice, na naredbu vodiča, pas zauzima položaj stoj i čeka toliko dugo koliko je potrebno klackalici da pretegne na drugu stranu. Pas nakon toga u ravnini s vodičem, silazi s klackalice i zajedno s vodičem, u položaju uz nogu, nastavlja prema sljedećoj vježbi.</p>

KATALOG ZNAKOVA

Vježbe označene zvjezdicom (*) mogu se ponavljati na stazi.

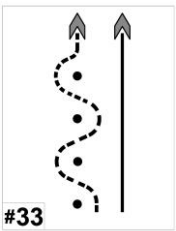
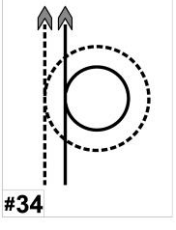
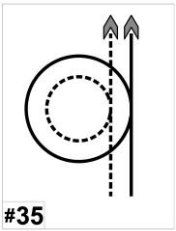
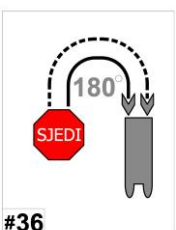
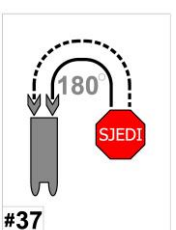
 <p>#33</p> <p>Oznaka vježbe na stazi: #33 slalom</p>	<p>33. Slalom</p> <p>U vježbi se koristi prepreka slalom iz agilijeta (6 štapova). Pas na naredbu vodiča ulazi u slalom tako da mu je prvi štap s lijeve strane. Vodič može voditi psa glasovnim ili vizualnim signalima. Vježba je završena kada pas obiđe šesti štap.</p>
 <p>#34</p> <p>Oznaka vježbe na stazi: #34 puni krug u desno</p>	<p>34. Puni krug (360°) u desno</p> <p>Pas hoda uz nogu vodiča do znaka. Vodič se kod znaka okreće na mjestu za 360° (puni krug) u desno. Pas ga prati uz nogu. Smjer ulaska u vježbu istovjetan je prvotnom smjeru kretanja.</p> <p>Vodič s psom uz nogu nastavlja prema sljedećoj vježbi.</p>
 <p>#35</p> <p>Oznaka vježbe na stazi: #35 puni krug u lijevo</p>	<p>35. Puni krug (360°) u lijevo</p> <p>Pas hoda uz nogu vodiča do znaka. Vodič se kod znaka okreće na mjestu za 360° (puni krug) u lijevo. Pas ga prati uz nogu. Smjer ulaska u vježbu istovjetan je prvotnom smjeru kretanja.</p> <p>Vodič s psom uz nogu nastavlja prema sljedećoj vježbi.</p>
 <p>#36</p> <p>Oznaka vježbe na stazi: #36 sjedi – okret desno - lezi</p>	<p>36. Sjedi, skretanje za 180° u desno i lezi</p> <p>Pas hoda uz nogu vodiča do znaka. Kod znaka vodič se zaustavlja i daje naredbu psu da sjedne. Vodič se na mjestu okreće za pola kruga, 180° u desno. Pas prati kretanje vodiča uz nogu te kada se vodič zaustavi nakon okreta, pas na naredbu zauzima ležeći položaj uz nogu vodiča.</p> <p>Pas pri polijeganju ne smije zauzeti neki drugi položaj (npr. sjesti), a iz ležeće pozicije ne smije prvo sjesti nego treba krenuti iz ležećeg položaja, uz nogu vodiča, prema sljedećoj vježbi.</p>
 <p>#37</p> <p>Oznaka vježbe na stazi: #37 sjedi – okret lijevo - lezi</p>	<p>37. Sjedi, skretanje za 180° u lijevo i lezi</p> <p>Pas hoda uz nogu vodiča do znaka. Kod znaka vodič se zaustavlja i daje naredbu psu da sjedne. Vodič se na mjestu okreće za 180° u lijevo. Pas prati kretanje vodiča uz nogu te kada se vodič zaustavi nakon okreta, pas na naredbu zauzima ležeći položaj uz nogu vodiča.</p> <p>Pas pri polijeganju ne smije zauzeti neki drugi položaj (npr. sjesti), a iz ležeće pozicije ne smije prvo sjesti nego treba krenuti iz ležećeg položaja, uz nogu vodiča, prema sljedećoj vježbi.</p>

KATALOG ZNAKOVA

Vježbe označene zvjezdicom (*) mogu se ponavljati na stazi.

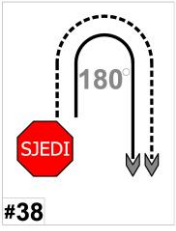
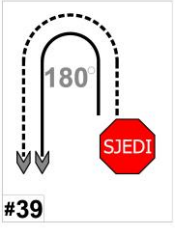
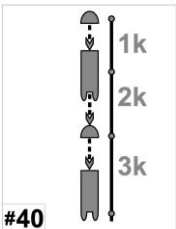
 <p>#38</p> <p>Oznaka vježbe na stazi: #38 sjedi – okret desno + naprijed</p>	<h3>38. Sjedi, skretanje za 180° u desno i naprijed</h3> <p>Pas hoda uz nogu vodiča do znaka. Kod znaka vodič se zaustavlja i daje naredbu psu da sjedne. Vodič se na mjestu okreće za 180° u desno. Pas prati kretanje vodiča uz nogu te nakon okreta nastavlja kretanje u smjeru iz kojega su došli, bez zaustavljanja. Skretanje se izvodi tako da vodič i pas mogu nastaviti kretanje prema sljedećem znaku.</p>
 <p>#39</p> <p>Oznaka vježbe na stazi: #39 sjedi – okret lijevo + naprijed</p>	<h3>39. Sjedi, skretanje za 180° u lijevo i naprijed</h3> <p>Pas hoda uz nogu vodiča do znaka. Kod znaka vodič se zaustavlja i daje naredbu psu da sjedne. Vodič se na mjestu okreće za 180° u lijevo. Pas prati kretanje vodiča uz nogu te nakon okreta nastavlja kretanje u smjeru iz kojega su došli, bez zaustavljanja. Skretanje se izvodi tako da vodič i pas mogu nastaviti kretanje prema sljedećem znaku.</p>
 <p>#40</p> <p>Oznaka vježbe na stazi: #40 dođi – 1 k + leži – 2k + sjedi – 3k + leži</p>	<h3>40. Sjedi, 1 korak unazad i leži, 2 koraka unazad i sjedi, 3 koraka unazad i leži</h3> <p>Pas hoda uz nogu vodiča do znaka. Vodič se kod znaka zaustavlja i daje naredbu psu da sjede ispred njega. Kad vodič stane pas treba produžiti još nekoliko koraka naprijed (pri tome se ne smije zaustaviti niti sjesti) te se zatim okrenuti prema vodiču i sjesti ispred njega.</p> <p>Prilikom opoziva psa vodič smije napraviti 1-3 koraka unazad tako da omogući psu da se okrene prema njemu. Vodič ne smije skrenuti u stranu ili stati ispred psa; pas mora sjesti točno ispred vodiča.</p> <p>Nakon toga vodič se pomiče jedan korak unazad i stane, pas ga slijedi i kada se vodič zaustavi pas legne. Vodič se nakon toga pomiče dva koraka unazad, pas ga slijedi te kada se vodič zaustavi pas sjedne. Vodič se zatim pomiče tri koraka unazad, pas ga slijedi i kada se vodič zaustavi pas legne.</p> <p>Pas se kreće kada se i vodič kreće te zauzima sjedeći odnosno ležeći položaj (ovisno što je propisano) čim se vodič zaustavi.</p> <p>Vježba time završava, ali uz ovu vježbu treba slijediti jedan od zaključaka koji se izvodi neposredno iz ležećeg položaja.</p>

KATALOG ZNAKOVA

Vježbe označene zvjezdicom (*) mogu se ponavljati na stazi.

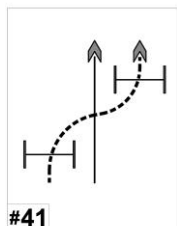

#41

Oznaka vježbe na stazi:

#41

**2 x visinska prepreka
lijevo i desno**

41. Dvostruka visinska prepreka – lijevo i desno od vodiča

Cijela vježba se izvodi na duljini oko 10m. Prepreke su postavljene približno 2 m od linije kretanja s lijeve i desne strane, međusobno udaljene približno 3 do 5 m gledano u smjeru kretanja.

Pas hoda uz nogu vodiča do znaka. Vodič se s psom kreće prema visinskoj prepreci. Iza znaka na naredbu vodiča pas se udaljava i preskače lijevu prepreku, a nakon toga desnu. Vodič se kreće pravocrtno. Nakon preskoka pas se vraća uz nogu vodiča.

Kada pas preskoči drugu prepreku vodič ga zove u položaj uz nogu te zajedno nastavljaju kretanje prema sljedećoj vježbi.

Ako je pas brži od vodiča, vodič ga smije pozvati natrag u položaj uz nogu. Bez obzira gdje se u svom kretanju vodič nalazi, ako pas nakon druge prepreke odmah zauzme položaj uz nogu time ne dobiva negativne bodove.

Ako pas ne preskoči obje prepreke vježba se ocjenjuje ocjenom nedovoljan (0 bodova).

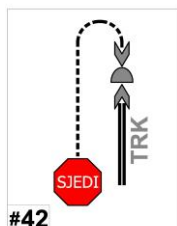

#42

Oznaka vježbe na stazi:

#42

sjedi – čekaj – trk vodiča + dođi

42. Sjedi, odlazak vodiča u trku, dođi u trku i sjedi ispred vodiča

Pas hoda uz nogu vodiča do znaka. Vodič se zaustavlja. Pas sjedne i vodič daje naredbu da čeka. Vodič se trčećim korakom udaljava naprijed od psa. Nakon dva, tri koraka poziva psa u dođi. Pas mora toliko brzo potrčati da dostigne vodiča. Kada ga dostigne, vodič usporava i zaustavlja se tako da omogući psu da zauzme pravilan položaj ispred vodiča. Vodič smije napraviti 1-3 koraka unazad tako da omogući psu da se okrene prema njemu. Vodič ne smije skrenuti u stranu ili stati ispred psa; pas mora sjesti točno ispred vodiča tako da vodič može dotaknuti pseću ogrlicu ili glavu. Vježba time završava, ali uz ovu vježbu treba slijediti jedan od zaključaka.

Brzina kretanja vodiča mora biti takva da ga pas lagano sustigne.

Vježba se izvodi na duljini oko 10 m.

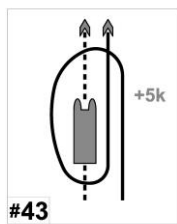

#43

Oznaka vježbe na stazi:

#43

**leži u hodu – 5 k –
nazad + oko psa - naprijed**

43. Leži u hodu

Pas hoda uz nogu vodiča do znaka. Vodič u hodu daje naredbu psu da legne i čeka. Vodič se pri izdavanju naredbe ne smije zaustavljati nego treba nastaviti hodati još barem 5 koraka prije nego što stane. Vodič se vraća u prvotni položaj tako da psa zaobilazi s desne strane te s psom iz ležećeg položaja, uz nogu, nastavlja prema sljedećoj vježbi.

Pas pri polijeganju ne smije zauzeti neki drugi položaj (npr. sjesti pa leći) i tijekom cijele vježbe mora ostati ležati.

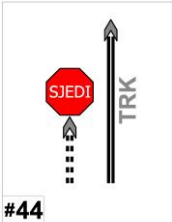
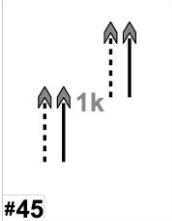

KATALOG ZNAKOVA

Vježbe označene zvjezdicom (*) mogu se ponavljati na stazi.

 <p>#44</p> <p>Oznaka vježbe na stazi: #44 sjedi u trku – oko psa - naprijed</p>	<h3>44. Sjedi u trčućem koraku</h3> <p>Pas hoda uz nogu vođića do znaka. Kada se približi znaku, vođić i pas ubrzavaju korak u lagano trćanje. Na naredbu vođića pas sjeda iz trka, a vođić se trććim korakom udaljava od psa još barem 5 koraka. Pri tome pas treba ostati mirno sjediti i ćekati. Vođić se zatim u normalnom hodu vraća do psa tako da psa zaobilazi s desne strane, staje uz psa u osnovnu poziciju i s psom iz sjedećeg poloćaja, uz nogu, nastavlja prema sljedećoj vježbi.</p>
 <p>#45</p> <p>Oznaka vježbe na stazi: #45 1 k desno u hodu</p>	<h3>45. Korak u hodu za 1 korak u desno</h3> <p>Pas hoda uz nogu vođića do znaka. Kada se približi oznaci vođić u hodu s desnom nogom radi iskorak u desno, prikljućuje lijevu nogu te nastavlja s psom prema sljedećoj vježbi tako da je 1 korak udaljen od prvotnog kretanja, prije izvođenja vježbe. Prilikom izvođenja vježbe pas treba cijelo vrijeme pratiti kretanje vođića i to tako da poprećnim krićanjem prednjih i straćnjih nogu u isto vrijeme s vođićem radi pomak u desno.</p>

ZNAKOVI ZA VJEŽBE RAZREDA RO-III

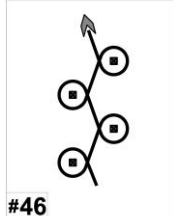
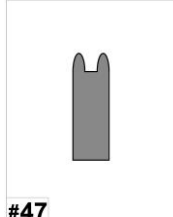
(vježbe od broja 1 do broja 60)

 <p>#46</p> <p>Oznaka vježbe na stazi: #46 petlja oko čunjića</p>	<p>46. Petlja oko čunjića</p> <p>Četiri čunjića su postavljena u dva međusobno paralelna reda i to tako da su po dva čunjića u svakom redu postavljena paralelno s razmakom oko 1,5 - 2,0 m. Gledajući u smjeru hoda, prvi čunjić stoji s vodičeve lijeve strane, drugi s desne, treći s lijeve te četvrti ponovno s desne strane.</p> <p>Pas hoda uz nogu vodiča do znaka te ulaze u petlju s lijeve strane prvog čunjića, obilaze ga u lijevo, u smjeru suprotnom kazaljke na satu. Drugi čunjić obilaze s desne strane, u smjeru kazaljke na satu. Treći čunjić obilaze kao i prvi s lijeve strane te četvrti s desne strane. Smjer izlaska iz petlje je u smjeru sljedeće znaka za vježbu.</p>
 <p>#47</p> <p>Oznaka vježbe na stazi: #47 odležavanje</p>  <p>#47</p> <p>Oznaka vježbe na stazi: #47 sjedi i čekaj</p>	<p>47. Ostavljanje psa u položaju leži ili sjedi</p> <p>Ovo vježbu vodič i pas izvode na kraju zadane staze (kao zadnji znak na stazi) i to za vrijeme dok sljedeći natjecateljski par koji nastupa iza njih izvodi zadanu stazu. Prije početka te na kraju izvođenja vježbe vodič smije pohvaliti psa riječima ili dodirrom.</p> <p>Vježba započinje prije početka kretanja po stazi natjecateljskog para koji nastupa nakon vodiča i psa. Na naredbu vodiča pas zauzima položaj koji se nalazi na oznaci (ili po uputi suca) te ostaje u tom položaju cijelo vrijeme izvođenja vježbe. Vodič se udaljava od psa do označenog mjesta i tamo čeka.</p> <p>Po završetku izvođenja staze drugog natjecateljskog para, a na znak suca, vodič se vraća do psa te zajedno s psom napušta parkur.</p> <p><u>Ako pas ne izvede vježbu u cijelosti (ako se ustane ili pomakne više od jedne dužine psa od početnog položaja) te ako promijeni položaj (ako iz sjedećeg položaja legne ili iz ležećeg položaja sjedne), vježba će se bodovati ocjenom nedovoljan (0 bodova).</u></p> <p>Mjerenje prolaska staze završava predzadnjom vježbom. Vježba ostavljanja psa u položaju leži ili sjedi se ne mjeri.</p>

KATALOG ZNAKOVA

Vježbe označene zvjezdicom (*) mogu se ponavljati na stazi.

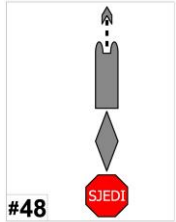
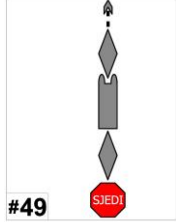
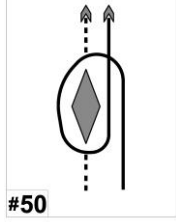
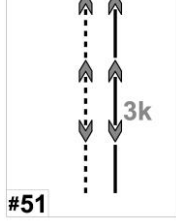
 <p>#48</p> <p>Oznaka vježbe na stazi: #48 sjedi – stoj – lezi - naprijed</p>	<h3>48. Sjedi, stoj, lezi i naprijed</h3> <p>Pas hoda uz nogu vodiča do znaka. Vodič se zaustavlja te daje naredbu psu da sjedne uz nogu, potom stane u položaju uz nogu te zatim iz stojećeg položaja legne. Vodič s psom iz ležećeg položaja, uz nogu, nastavlja prema sljedećoj vježbi.</p>
 <p>#49</p> <p>Oznaka vježbe na stazi: #49 sjedi – stoj – lezi – stoj – naprijed</p>	<h3>49. Sjedi, stoj, lezi, stoj i naprijed</h3> <p>Pas hoda uz nogu vodiča do znaka. Vodič se zaustavlja te daje naredbu psu da sjedne uz nogu, potom stane u položaju uz nogu te zatim iz stojećeg položaja legne te potom ponovno stane. Vodič s psom iz stojećeg položaja, nastavlja prema sljedećoj vježbi.</p>
 <p>#50</p> <p>Oznaka vježbe na stazi: #50 stoj u hodu – oko psa - naprijed</p>	<h3>50. Stoj u hodu – vodič oko psa</h3> <p>Pas hoda uz nogu vodiča do znaka. Kod znaka vodič u hodu daje naredbu psu da stane i čeka. Pas se treba zaustaviti bez oklijevanja i ostati u stojećem položaju. Vodič ne smije zastati nego se treba nastaviti kretati tako da obiđe psa s desne strane, u smjeru suprotnom kazaljke na satu, te se vrati u početni položaj. Vodič s psom iz stojećeg položaja nastavlja prema sljedećoj vježbi.</p>
 <p>#51</p> <p>Oznaka vježbe na stazi: #51 uz nogu – 3 k unazad – uz nogu</p>	<h3>51. Tri koraka unazad, u hodu uz nogu vodiča</h3> <p>Pas hoda uz nogu vodiča do znaka. Vodič bez zaustavljanja u hodu, radi tri koraka unazad te zatim nastavlja naprijed prema sljedećoj vježbi. Prilikom izvođenja vježbe pas treba cijelo vrijeme zadržati položaj uz nogu vodiča te u kretanju unazad ne smije sjesti.</p>

KATALOG ZNAKOVA

Vježbe označene zvjezdicom (*) mogu se ponavljati na stazi.

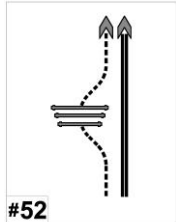
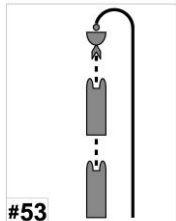
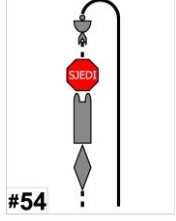
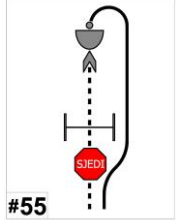
 <p>#52</p> <p>Oznaka vježbe na stazi: #52 skok u dalj</p>	<p>52. Skok u dalj – vodič trk</p> <p>Prepreka za skok u dalj nalazi se oko 2 m od znaka za vježbu. Kod prepreke vodič psu daje naredbu da skoči preko prepreke, a on sam zaobilazi prepreku u trku, s desne strane.</p> <p>Po preskoku psa, vodič psa poziva u položaj uz nogu te zajedno nastavljaju prema sljedećoj vježbi.</p>
 <p>#53</p> <p>Oznaka vježbe na stazi: #53 lezi u opozivu</p>	<p>53. Lezi u opozivu</p> <p>Pas hoda uz nogu vodiča do znaka. Vodič se zaustavlja te daje naredbu psu da legne i čeka. Vodič se bez sučevog znaka udaljava od psa za približno 20 koraka (do sljedeće znaka na stazi). Okrene se prema psu i poziva psa sebi.</p> <p>Na sučev znak vodič psu daje naredbu da legne te nakon što pas legne, poziva psa da sjedne ispred njega.</p> <p>Vježba time završava, ali uz ovu vježbu slijedi jedan od zaključaka.</p>
 <p>#54</p> <p>Oznaka vježbe na stazi: #54 vođenje na daljinu</p>	<p>54. Vođenje na daljinu</p> <p>Pas hoda uz nogu vodiča do znaka. Vodič se zaustavlja te daje naredbu psu da stane i čeka. Vodič se bez sučevog znaka udaljava od psa za približno 10 koraka, okreće se prema psu i psu daje naredbu da iz položaja stoj, na istom mjestu legne i potom sjedne. Nakon toga poziva psa da sjedne ispred njega.</p> <p>Vježba time završava, ali uz ovu vježbu slijedi jedan od zaključaka.</p>
 <p>#55</p> <p>Oznaka vježbe na stazi: #55 opoziv preko prepreke</p>	<p>55. Opoziv preko visinske prepreke</p> <p>Pas hoda uz nogu vodiča do znaka.</p> <p>Na sredini visinske prepreke vodič se zaustavlja, a pas sjeda. Vodič daje naredbu psu da čeka te se zatim udaljava od prepreke, prema naprijed do sljedeće znaka na stazi što je približno 10 koraka te se potom okreće prema psu. Na znak vodiča pas treba preskočiti prepreku te doći do vodiča i sjesti ispred njega.</p> <p>Vježba time završava, ali uz ovu vježbu treba slijediti jedan od zaključaka.</p>

KATALOG ZNAKOVA

Vježbe označene zvjezdicom (*) mogu se ponavljati na stazi.

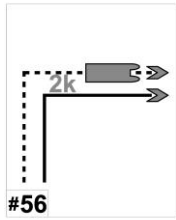
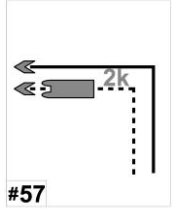
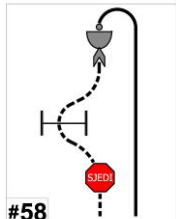
 <p>#56</p> <p>Oznaka vježbe na stazi: #56 desno skretanje – 2 k – lezi - naprijed</p>	<h3>56. Sretanje u desno, dva koraka, lezi</h3> <p>Pas hoda uz nogu vodiča do znaka. Vodič kod znaka skreće desno pod kutom od 90°. Nakon dva koraka (sa svakom nogom po jedan korak), vodič se zaustavlja, a pas na naredbu legne. Za vrijeme izvođenja vježbe pas cijelo vrijeme treba pratiti vodiča uz nogu. Vodič s psom iz ležećeg položaja, uz nogu, nastavlja prema sljedećoj vježbi.</p>
 <p>#57</p> <p>Oznaka vježbe na stazi: #57 lijevo skretanje – 2 k – lezi - naprijed</p>	<h3>57. Sretanje u lijevo, dva koraka, lezi</h3> <p>Pas hoda uz nogu vodiča do znaka. Vodič kod znaka skreće lijevo pod kutom od 90°. Nakon dva koraka (sa svakom nogom po jedan korak), vodič se zaustavlja, a pas na naredbu legne. Za vrijeme izvođenja vježbe pas cijelo vrijeme treba pratiti vodiča uz nogu. Vodič s psom iz ležećeg položaja, nastavlja prema sljedećoj vježbi.</p>
 <p>#58</p> <p>Oznaka vježbe na stazi: #58 opoziv + preskok sa strane</p>	<h3>58. Opoziv preko visinske prepreke s preskokom sa strane</h3> <p>Pas hoda uz nogu vodiča do znaka. Vodič i pas se zaustavljaju kod znaka koja je postavljena oko 5 metara ispred i 2 metra u desno od visinske prepreke. Vodič daje naredbu psu da sjedne i čeka, a on se u pravocrtном gibanju udaljava od psa do sljedeće znaka na stazi koja predstavlja jedan od zaključaka. Kada se vodič okrene prema psu, pas treba biti pravocrtno ispred njega, tamo gdje ga je ostavio. Na znak vodiča pas treba preskočiti prepreku te doći do vodiča i sjesti ispred njega.</p> <p>Vježba time završava, ali uz ovu vježbu treba slijediti jedan od zaključaka.</p>

KATALOG ZNAKOVA

Vježbe označene zvjezdicom (*) mogu se ponavljati na stazi.

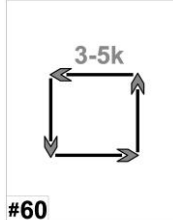
 <p>#59</p> <p>Oznaka vježbe na stazi: #59 doonošenje predmeta</p>	<h3>59. Doonošenje predmeta</h3> <p>Prije početka samog ispita odnosno utrke, vodič asistentu suca predaje predmet veličine oko 10x10 cm (igračka, loptica, rukavica, aporter itd).</p> <p>Kada pas i vodič prođu oznaku za ovu vježbu, asistent iza njihovih leđa, na oko 3 metra od znaka za vježbu, neprimjetno ostavlja predmet na tlu. Prilikom ostavljanja predmeta pas se ne smije okrenuti niti vidjeti da je zapisničar nešto ostavio na tlu.</p> <p>Vodič i pas se zaustavljaju kod čunjića koji je postavljen oko 10 metara od znaka za vježbu. Prema svom izboru izvode okret za 180 °. Nakon okreta pas sjeda uz nogu vodiča.</p> <p>Vodič zatim šalje psa po predmet ostavljen na tlu. S predmetom u ustima pas se vraća i sjeda ispred vodiča. Vodič uzima predmet u ruke te zatim ponovno prema svom izboru izvode okret za 180 ° i pas nakon okreta sjeda uz nogu vodiča.</p> <p>Vodič predmet odlaže na označeno mjesto kraj čunjića te s psom iz sjedećeg položaja, uz nogu, nastavlja prema sljedećoj vježbi.</p>
 <p>#60</p> <p>Oznaka vježbe na stazi: #60 kvadrat</p>	<h3>60. Kvadrat</h3> <p>Pas hoda uz nogu vodiča do znaka te se kod znaka zaustavljaju da bi u hodu mogli opisati kvadrat.</p> <p>Prilikom izvođenja vježbe pas i vodič se kreću zajedno, pas uz nogu vodiča i to:</p> <ul style="list-style-type: none">- 3 do 5 koraka prema naprijed (1. linija kretanja)- 3 do 5 koraka u desno ili u lijevo po izboru vodiča (2. linija kretanja)- 3 do 5 koraka unazad (3. linija kretanja)- 3 do 5 koraka u lijevo ili desno, suprotno od smjera koji su izabrali u 2. liniji kretanja (4. linija kretanja) <p>U 2. i 4. liniji kretanja, kada se pas i vodič kreću u desno, odnosno u lijevo, pas poprečnim križanjem prednjih i stražnjih nogu prati vodiča uz nogu.</p>

ZNAKOVI ZA VJEŽBE RAZREDA RO-IV

(vježbe od broja 1 do broja 72)

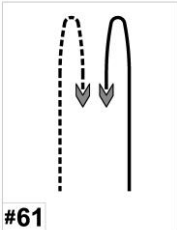
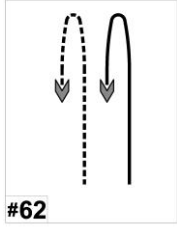
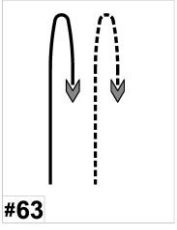
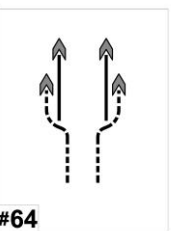
 <p>#61</p> <p>Oznaka vježbe na stazi: #61 okret unutra</p>	<p>61. Okret unutra, jedan prema drugome</p> <p>Pas hoda uz nogu vodiča do znaka. Vodič i pas se istovremeno okreću jedan prema drugome (svatko na svojoj osi) te nastavljaju kretanje, pas u položaju uz nogu, u smjeru iz kojega su došli.</p>
 <p>#62</p> <p>Oznaka vježbe na stazi: #62 okret oba lijevo</p>	<p>62. Okret, oba u lijevo</p> <p>Vodič i pas istovremeno se okreću u lijevu stranu (svatko na svojoj osi) te nastavljaju kretanje, pas u položaju uz nogu, u smjeru iz kojega su došli.</p>
 <p>#63</p> <p>Oznaka vježbe na stazi: #63 okret oba desno</p>	<p>63. Okret, oba u desno</p> <p>Pas hoda uz nogu vodiča do znaka. Vodič i pas istovremeno se okreću u desnu stranu (svatko na svojoj osi) te nastavljaju kretanje, pas u položaju uz nogu, u smjeru iz kojega su došli.</p>
 <p>#64</p> <p>Oznaka vježbe na stazi: #64 promjena položaja straga</p>	<p>64. Promjena položaja sa stražnje strane</p> <p>Pas hoda uz nogu vodiča do znaka. Pas na naredbu vodiča usporava te iza leđa vodiča mijenja položaj uz nogu. U tom, novom položaju, vodič s psom uz nogu, nastavlja prema sljedećoj vježbi.</p>

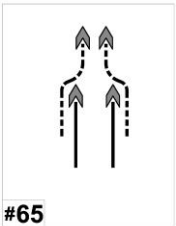
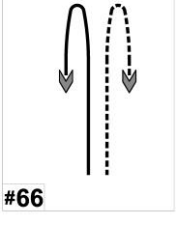
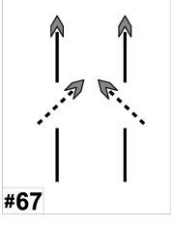
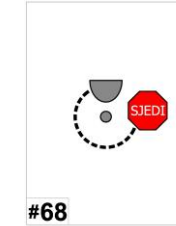

KATALOG ZNAKOVA

Vježbe označene zvjezdicom (*) mogu se ponavljati na stazi.

 <p>#65</p> <p>Oznaka vježbe na stazi: #65 promjena položaja sprijeda</p>	<h3>65. Promjena položaja s prednje strane</h3> <p>Pas hoda uz nogu vodiča do znaka. Pas na naredbu vodiča ubrzava te ispred vodiča mijenja položaj uz nogu. U tom, novom položaju, vodič s psom uz nogu, nastavlja prema sljedećoj vježbi.</p>
 <p>#66</p> <p>Oznaka vježbe na stazi: #66 okret van</p>	<h3>66. Okret prema van, jedan od drugoga</h3> <p>Pas hoda uz nogu vodiča do znaka. Vodič i pas se istovremeno okreću prema van, jedan od drugoga (svatko na svojoj osi) te nastavljaju kretanje, pas u položaju uz nogu, u smjeru iz kojega su došli.</p>
 <p>#67</p> <p>Oznaka vježbe na stazi: #67 promjena između nogu</p>	<h3>67. Promjena položaja između nogu</h3> <p>Pas hoda uz nogu vodiča do znaka. Pas na naredbu vodiča mijenja stranu kretanja tako da između vodičevih nogu prođe na drugu stranu. U tom, novom položaju, vodič s psom uz nogu, nastavlja prema sljedećoj vježbi.</p> <p>NAPOMENA: Vodič koji nije u mogućnosti izvesti gore opisanu vježbu, npr. radi veličine psa, dužan je to napomenuti sucu prije početka takmičenja. Sudac, u tom slučaju, može ovu vježbu zamijeniti vježbom 64 ili 65.</p>
 <p>#68</p> <p>Oznaka vježbe na stazi: #68 oko vodiča desni uz + sjedi</p>	<h3>68. Zaključak s lijeva na desno</h3> <p>Vodič daje naredbu psu da zauzme poziciju uz nogu tako da s lijeve strane obiđe vodiča iza leđa i sjedne uz desnu nogu vodiča. Kod vježbi kod kojih pas završava poziciju u položaju opoziva, ovaj zaključak se može upotrijebiti za promjenu strane hoda.</p>

KATALOG ZNAKOVA

Vježbe označene zvjezdicom (*) mogu se ponavljati na stazi.

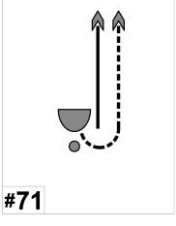
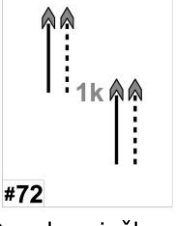
 <p>#69</p> <p>Oznaka vježbe na stazi: #69 Oko vodiča desni uz – naprijed</p>	69. Zaključak oko vodiča s lijeva na desno i naprijed <p>Vodič daje naredbu psu da zauzme poziciju uz nogu tako da s lijeve strane obiđe vodiča iza leđa. Kada dođe u poziciju uz desnu nogu vodiča, pas ne smije sjesti niti se zaustaviti nego se mora s vodičem nastaviti kretati naprijed, uz nogu, prema sljedećoj vježbi.</p> <p>Kod vježbi kod kojih pas završava poziciju u položaju opoziva, ovaj zaključak se može upotrijebiti za promjenu strane hoda.</p>
 <p>#70</p> <p>Oznaka vježbe na stazi: #70 desno uz + sjedi</p>	70. Zaključak u desno <p>Vodič daje naredbu psu da zauzme poziciju uz nogu tako da se okrene vodiču s desne strane strane i sjedne.</p> <p>Dozvoljena je i "flip" izvedba zaključka (pas skoči u zrak, u skoku se okrene i sjedne u osnovni položaj, uz nogu vodiča).</p> <p>Kod vježbi kod kojih pas završava poziciju u položaju opoziva, ovaj zaključak se može upotrijebiti za promjenu strane hoda.</p>
 <p>#71</p> <p>Oznaka vježbe na stazi: #71 desno uz + naprijed</p>	71 - Zaključak u desno i naprijed <p>Kod vježbi koje zahtjevaju opoziv psa može se korištenjem ovog znaka promijeniti položaj kretanja psa, pri tome se pas treba okrenuti s desne strane vodiča u položaj uz desnu nogu. Kada dođe u poziciju uz desnu nogu vodiča, pas ne smije sjesti niti se zaustaviti nego se mora s vodičem nastaviti kretati naprijed, uz nogu, prema sljedećoj vježbi.</p>
 <p>#72</p> <p>Oznaka vježbe na stazi: #72 1 k desno u hodu</p>	72 – Korak u hodu za jedan korak u lijevo <p>Pas hoda uz nogu vodiča do znaka. Kod znaka vodič s lijevom nogom radi iskorak u lijevo, priključuje desnu nogu i nastavlja u smjeru kretanja prema sljedećoj vježbi. Pas pri tom iskoraku treba pratiti nogu vodiča na način da se poprečnim križanjem prednjih i stražnjih nogu pomakne u lijevo zajedno s vodičem.</p>